

Deckel für BRANDplates® 96-well, mit Kondensationsringen 782150

PRODUKT-
INFORMATION

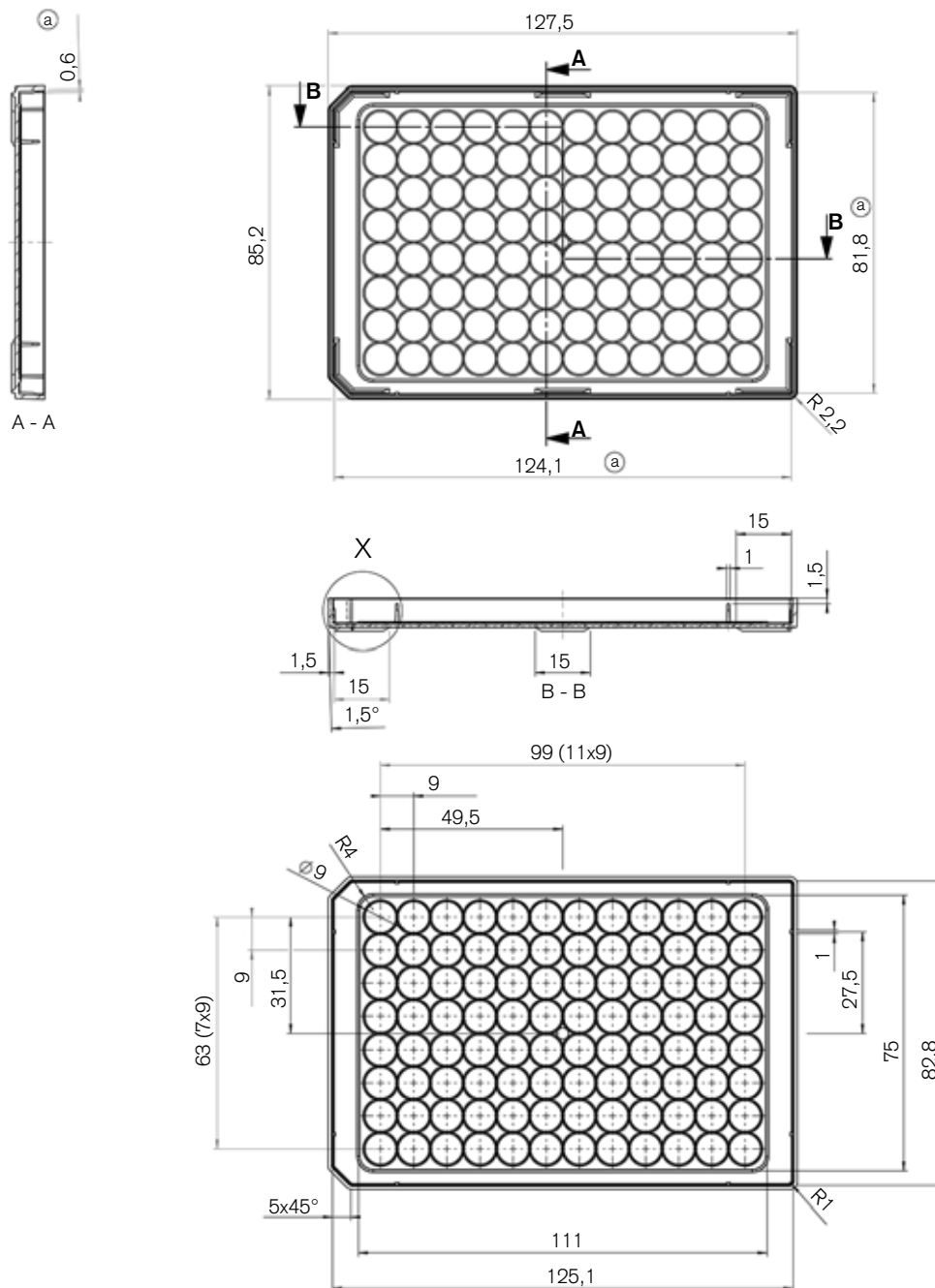

Ausführung	mit Kondensationsringen
Material	PS
Farbe	transparent

Technische Änderungen, Irrtum und Druckfehler vorbehalten.

BRAND GMBH + CO KG | Otto-Schott-Str. 25 | 97877 Wertheim | Germany | T +49 9342 808 0 | F +49 9342 808 98000 | info@brand.de | www.brand.de

Deckel für BRANDplates® 96-well, ohne Kondensationsringen 782151

PRODUKT-
INFORMATION

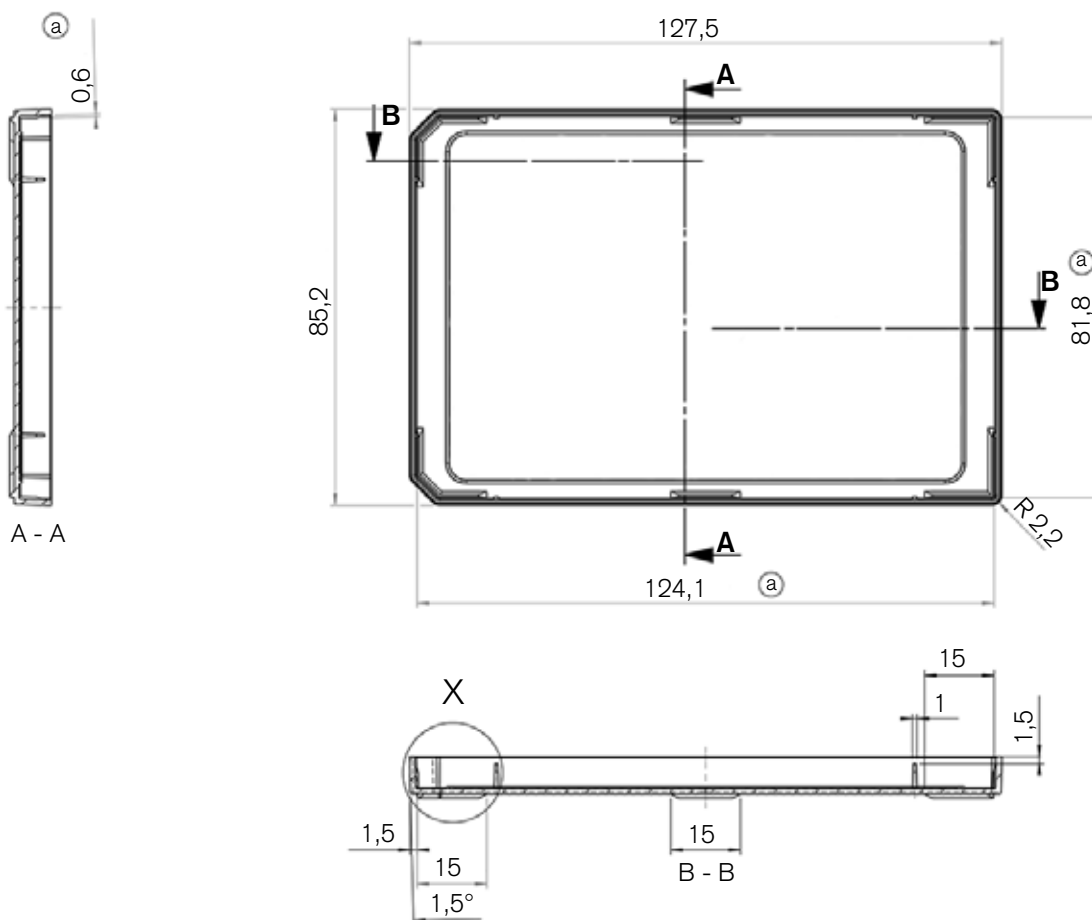

Ausführung	ohne Kondensationsringen
Material	PS
Farbe	transparent

Technische Änderungen, Irrtum und Druckfehler vorbehalten.

BRAND GMBH + CO KG | Otto-Schott-Str. 25 | 97877 Wertheim | Germany | T +49 9342 808 0 | F +49 9342 808 98000 | info@brand.de | www.brand.de

Deckel für BRANDplates® 384-well, ohne Kondensationsringen 782152

PRODUKT-
INFORMATION

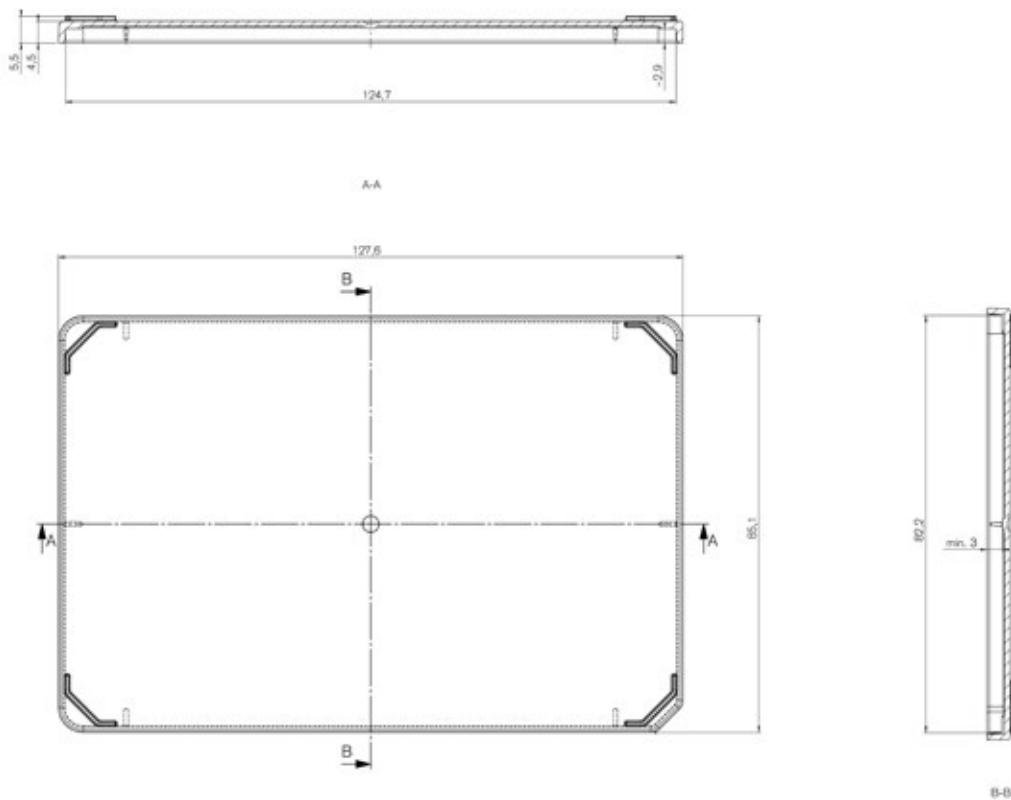

Ausführung	ohne Kondensationsringen
Material	PS
Farbe	transparent

Technische Änderungen, Irrtum und Druckfehler vorbehalten.

BRAND GMBH + CO KG | Otto-Schott-Str. 25 | 97877 Wertheim | Germany | T +49 9342 808 0 | F +49 9342 808 98000 | info@brand.de | www.brand.de

Deckel für BRANDplates® 1536-well, ohne Kondensationsringen 782153

PRODUKT-
INFORMATION

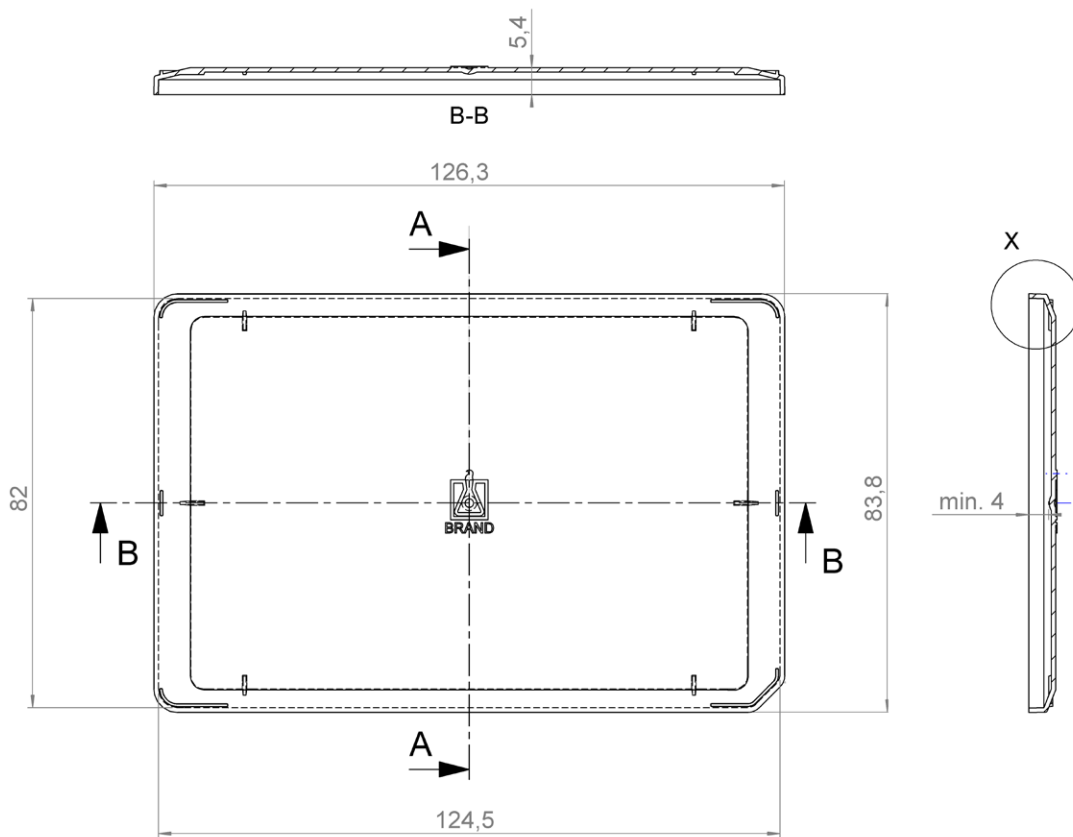

Ausführung	ohne Kondensationsringen
Material	PS
Farbe	transparent

Technische Änderungen, Irrtum und Druckfehler vorbehalten.

BRAND GMBH + CO KG | Otto-Schott-Str. 25 | 97877 Wertheim | Germany | T +49 9342 808 0 | F +49 9342 808 98000 | info@brand.de | www.brand.de

Deckel für BRANDplates® 96-well, mit Kondensationsringen 782155

PRODUKT-
INFORMATION

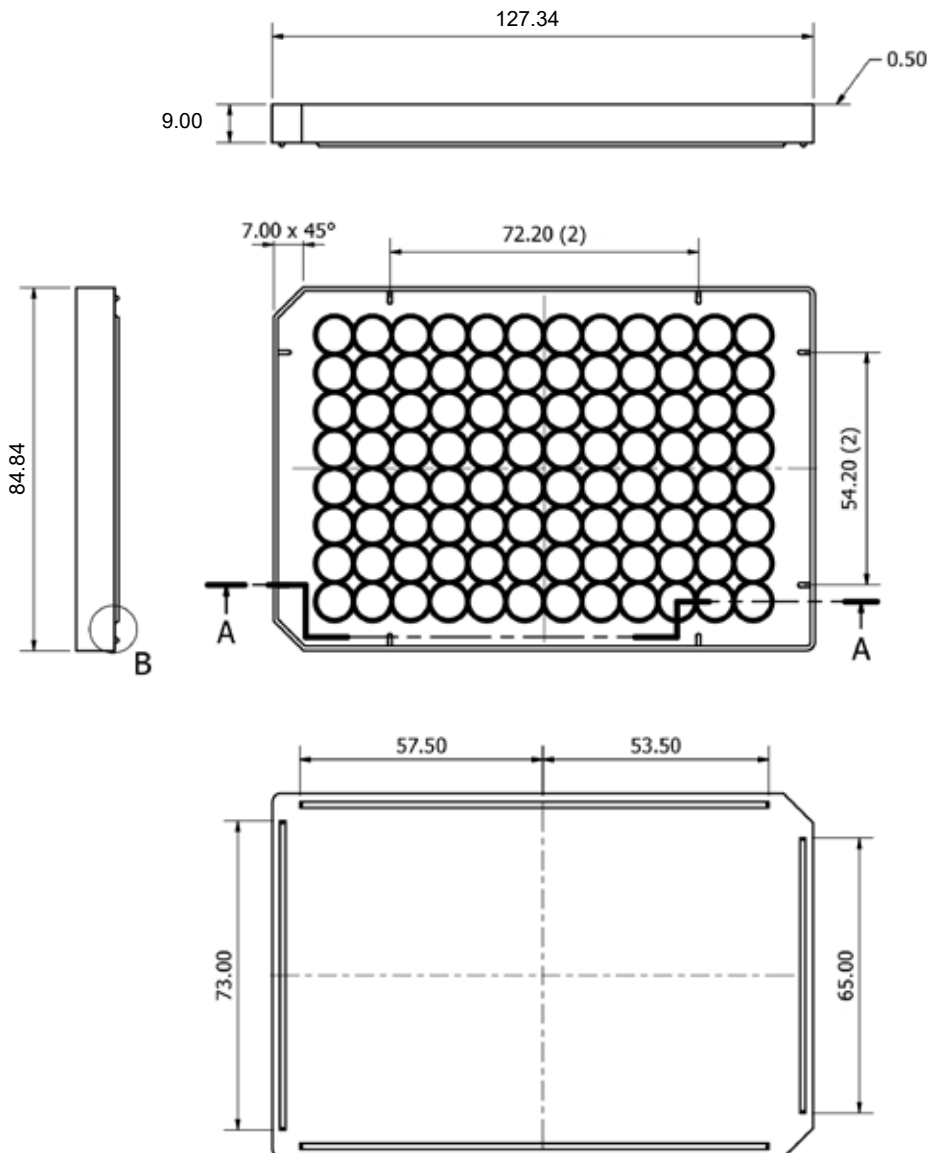

Ausführung	mit Kondensationsringen, für weiße/schwarze Platten mit transparentem Boden
Material	PS
Farbe	transparent

Technische Änderungen, Irrtum und Druckfehler vorbehalten.

BRAND GMBH + CO KG | Otto-Schott-Str. 25 | 97877 Wertheim | Germany | T +49 9342 808 0 | F +49 9342 808 98000 | info@brand.de | www.brand.de